

M65M



單軸
1-axis

馬達左折/馬達右折
Motor Left / Motor Right

免費服務專線：大陸 400-875-0009 台灣 0800-800-893
Toll-Free Number China Taiwan

應用別
Standard Ball Screw
Rod Type Actuator
一般/皮帶仕樣
Clean Room Ball Screw
Clean Room Ball Type
線性馬達
Multi Axis
精密定位平台
Reference

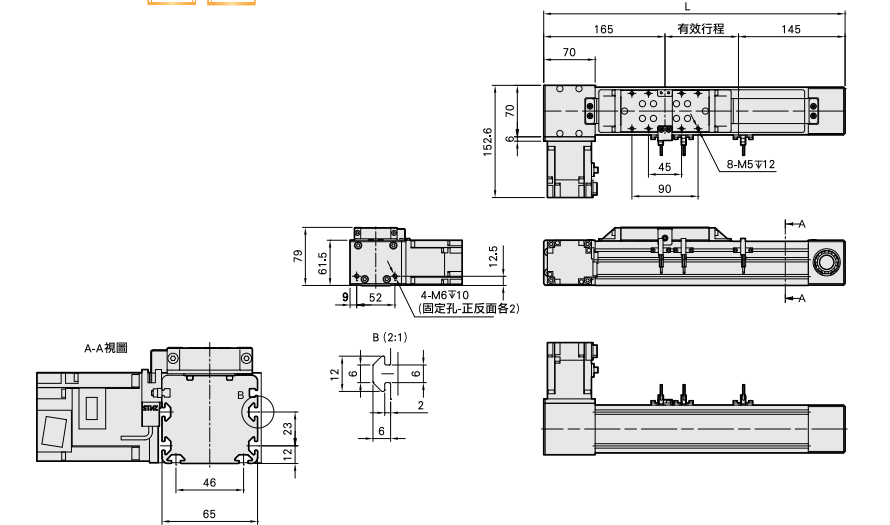

單軸
1 axis
M
M65
M65M
M80M

L 馬達左折 Motor Left   [CAD圖面可至www.toyorobot.com下載](http://www.toyorobot.com) 單位(mm)



有效行程 stroke	1000	1100	1200	1300	1400	1500	1600	1700	1800	1900	2000	2100	2200	2300	2400	2500	2600	2700	2800	2900	3000	3100	3200	3300	3400	3500
L	1310	1410	1510	1610	1710	1810	1910	2010	2110	2210	2310	2410	2510	2610	2710	2810	2910	3010	3110	3210	3310	3410	3510	3610	3710	3810
KG	8	8.7	9.4	10.1	10.8	11.5	12.2	12.9	13.6	14.3	15	15.7	16.4	17.1	17.8	18.5	19.2	19.9	20.6	21.3	22	22.7	23.4	24.1	24.8	25.5

有效行程 stroke	3600	3700	3800	3900	4000	4100	4200	4300	4400	4500	4600	4700	4800	4900	5000	5100	5200	5300	5400	5500	5600	5700
L	3910	4010	4110	4210	4310	4410	4510	4610	4710	4810	4910	5010	5110	5210	5310	5410	5510	5610	5710	5810	5910	6010
KG	26.2	26.9	27.6	28.3	29	29.7	30.4	31.1	31.8	32.5	33.2	33.9	34.6	35.3	36	36.7	37.4	38.1	38.8	39.5	40.2	40.9

R 馬達右折 Motor Right   [CAD圖面可至www.toyorobot.com下載](http://www.toyorobot.com) 單位(mm)

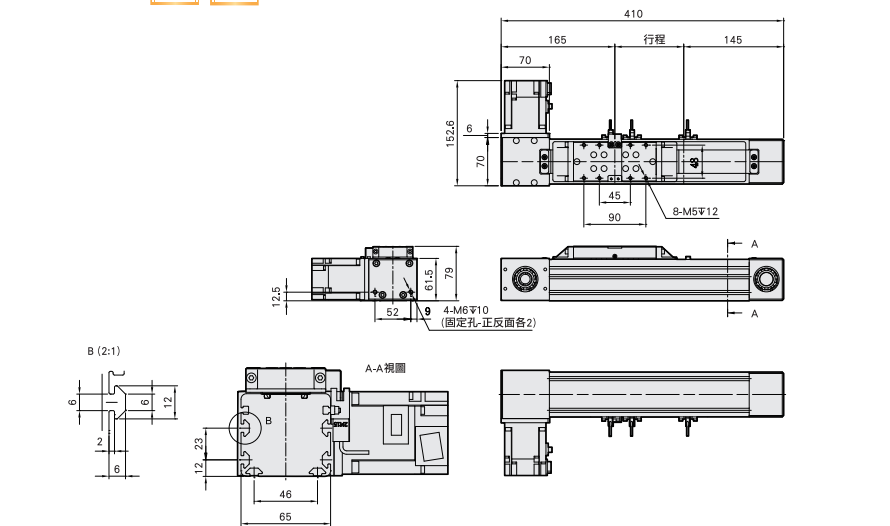

有效行程 stroke	1000	1100	1200	1300	1400	1500	1600	1700	1800	1900	2000	2100	2200	2300	2400	2500	2600	2700	2800	2900	3000	3100	3200	3300	3400	3500
L	1310	1410	1510	1610	1710	1810	1910	2010	2110	2210	2310	2410	2510	2610	2710	2810	2910	3010	3110	3210	3310	3410	3510	3610	3710	3810
KG	8	8.7	9.4	10.1	10.8	11.5	12.2	12.9	13.6	14.3	15	15.7	16.4	17.1	17.8	18.5	19.2	19.9	20.6	21.3	22	22.7	23.4	24.1	24.8	25.5

有效行程 stroke	3600	3700	3800	3900	4000	4100	4200	4300	4400	4500	4600	4700	4800	4900	5000	5100	5200	5300	5400	5500	5600	5700
L	3910	4010	4110	4210	4310	4410	4510	4610	4710	4810	4910	5010	5110	5210	5310	5410	5510	5610	5710	5810	5910	6010
KG	26.2	26.9	27.6	28.3	29	29.7	30.4	31.1	31.8	32.5	33.2	33.9	34.6	35.3	36	36.7	37.4	38.1	38.8	39.5	40.2	40.9

MEMO